

# PERSPECTIVA AXONOMÈTRICA

## 1. FONAMENTS.

EL SISTEMA AXONOMÈTRIC TÉ COM A BASE DE REFERÈNCIA UN TRÍEDRE TRIRECTANGLE (TRES PLANS QUE FORMEN  $90^\circ$  ENTRE SÍ).

LES PROJECCIONS DE LES ARESTES D'AQUEST TRÍEDRE SITUAT OBLIC RESPECTE EL PLA DE PROJECCIÓ DONARÀ COM A ORIGEN ELS TRES EIXOS DE L'AXONOMETRIA.

# 1

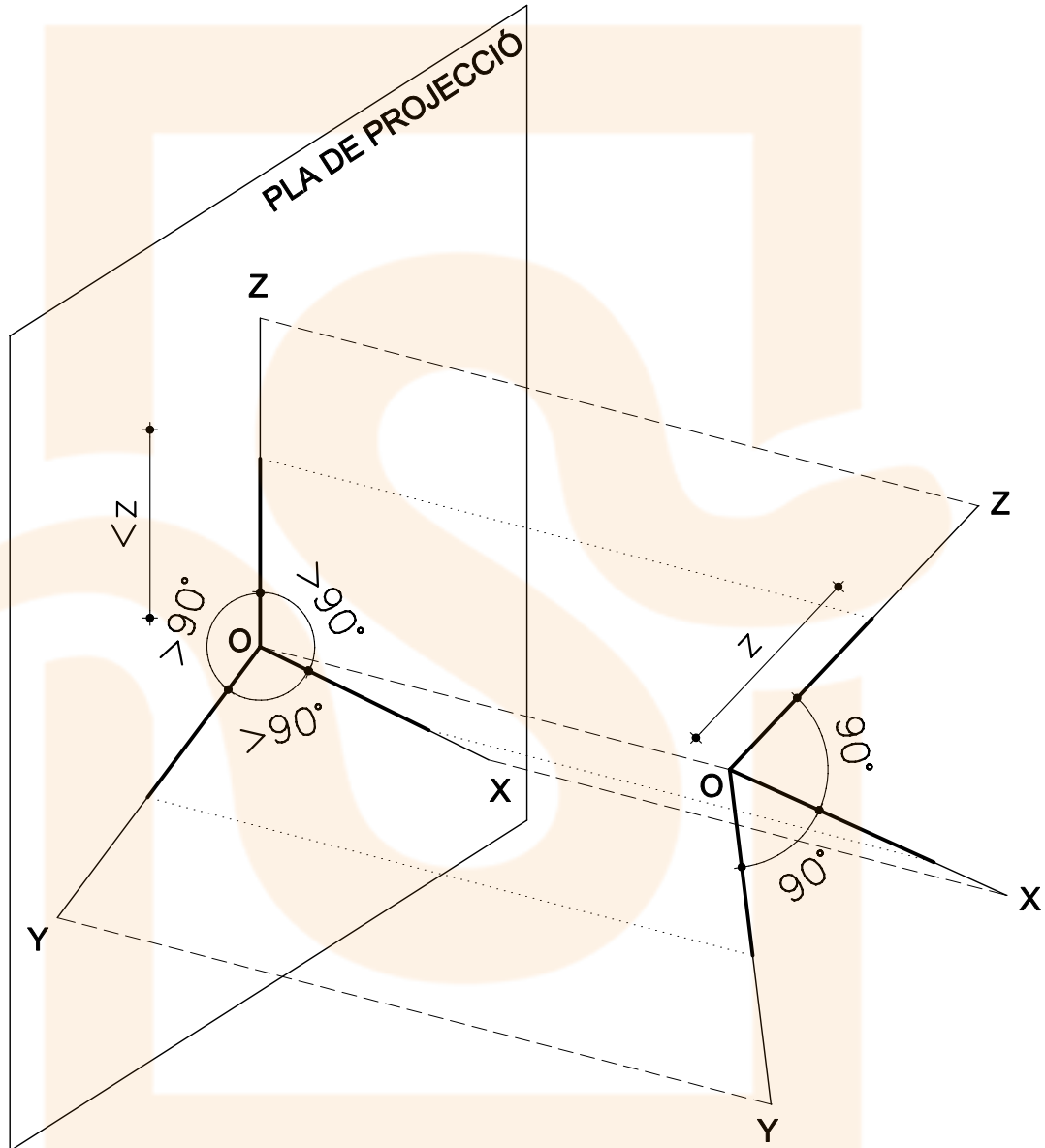

PROJECCIÓ: **ORTOGONAL**

SITUACIÓ DEL TRÍEDRE RESPECTE EL PLA DE PROJECCIÓ: **OBLÍQUA**

**FIXEU-VOS QUE:**

LES PROJECCIONS DELS ANGLES RECTES NO FORMARAN  $90^\circ$ .

LES MESURES DELS ELEMENTS ES REDUEIXEN.

AIXÒ ÉS DEGUT A QUE EL TRÍEDRE ÉS OBLIC AL PLA DE PROJECCIÓ.

# PERSPECTIVA AXONOMÈTRICA

## 2. TIPUS D'AXONOMETRIA.

EN FUNCIÓ DE LA OBLIQUITAT DEL TRÍEDRE RESPECTE EL PLA DE PROJECCIÓ I EL TIPUS DE PROJECCIÓ, OBTINDREM DIFERENTS TERNES AXONOMÈTRIQÜES:

# 2

PROJECCIÓ: **ORTOGONAL**

SITUACIÓ DEL TRÍEDRE RESPECTE EL PLA DE PROJECCIÓ: **OBLÍQUA**

**ISOMÈTRICA: ELS TRES EIXOS FORMEN EL MATEIX ANGLE: 120°**

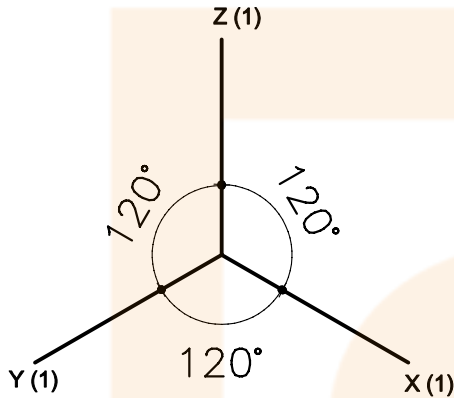

LA REDUCCIÓ DELS EIXOS ÉS DE 0,816. COM QUE ÉS LA MATEIXA PER A TOTS, S'ADOPTA = 1

NORMALMENT, AQUESTA S'EXPRESSA ENTRE PARÈNTESI AL COSTAT DE LA LLETRA DE L'EIX.

**DIMÈTRICA: DOS DELS TRES ANGLES TENEN EL MATEIX VALOR**

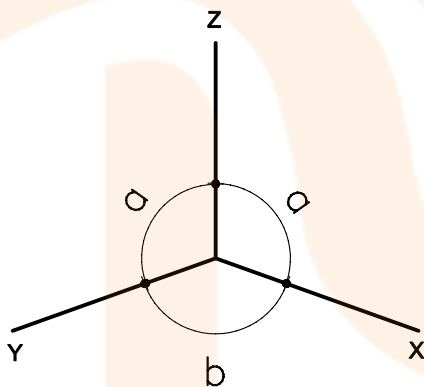

LA MÉS EMPRADA ÉS LA DIN-5

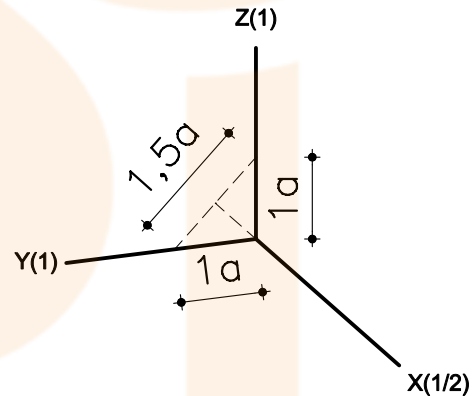

**TRIMÈTRICA: ELS TRES EIXOS FORMEN ANGLES DIFERENTS**

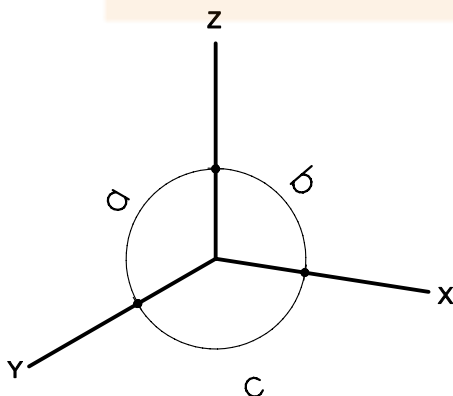

S'OBTENEN REPRESENTACIONS MÉS LLIURES PERÒ PRESENTEN MAJOR DIFICULTAT ALHORA DE TREBALLAR AMB ELS COEFICIENTS DE REDUCCIÓ.

MOLT POC EMPRADA.

# PERSPECTIVA AXONOMÈTRICA

UN DELS PLANS ÉS PARAL·LEL AL PLA DE PROJECCIÓ I PROJECTEM OBLIQUÀMENT.

# 3

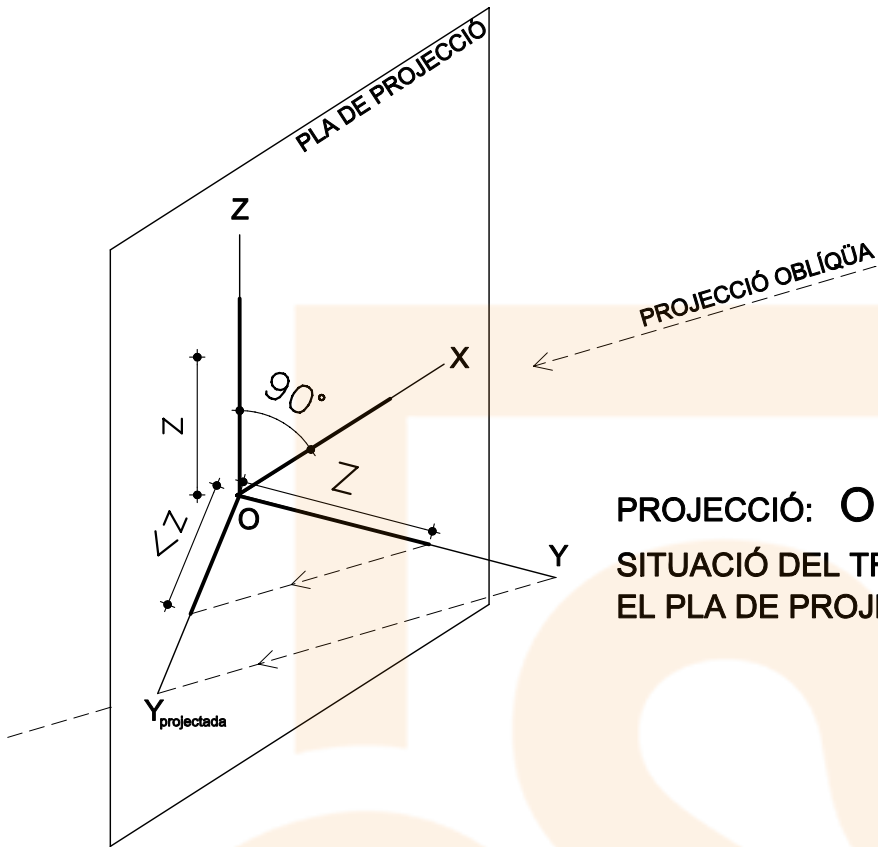

PROJECCIÓ: **OLIQÜA**  
SITUACIÓ DEL TRÍEDRE RESPECTE  
EL PLA DE PROJECCIÓ: **ORTOGONAL**

## CAVALLERA

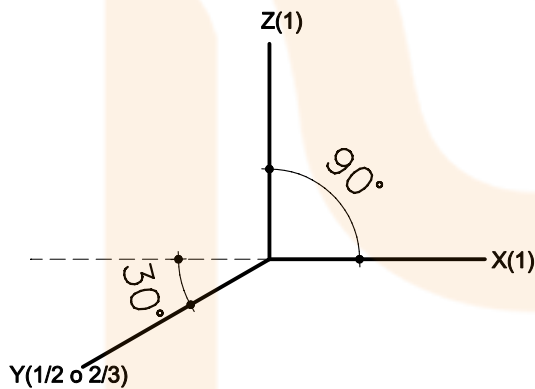

EL PLA XZ ÉS VEU EN VERITABLE MAGNITUD.  
L'EIX Y ÉS PROJECTA OBLIQUÀMENT I ES  
REDUEIX.

ELS VALORS ANGULARS DE L'EIX Y RESPECTE  
LA HORIZONTAL PODEN SER 30°, 45° o 60°

## MILITAR

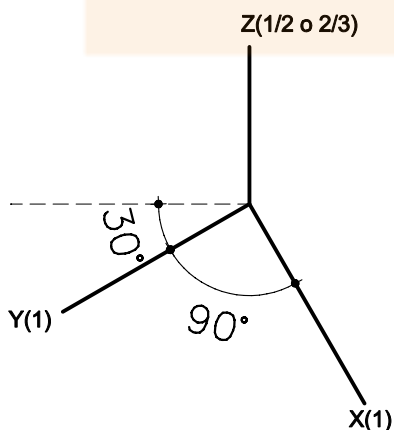

EL PLA XY ÉS VEU EN VERITABLE MAGNITUD.  
L'EIX Z ÉS PROJECTA OBLIQUÀMENT I ES  
REDUEIX.

ELS VALORS ANGULARS DE L'EIX Y RESPECTE  
LA HORIZONTAL PODEN SER 30°, 45° o 60°

# PERSPECTIVA AXONOMÈTRICA

## 2. PROCEDIMENT

A PARTIR DE LES PROJECCIONS EN SISTEMA DIÈDRIC D'UNA RAMPA DE DOS TRAMS AMB UN REPLÀ INTERMIG, PROCEDIREM A ENCAIXAR-NE LA PERSPECTIVA.

1. DEFINIREM ELS EIXOS A LES VISTES.
2. TRASLLADAREM LES MESURES SOBRE ELS EIXOS AXONOMÈTRICS.

# 4

ENUNCIAT:

"A PARTIR DE LES VISTES DONADES, DIBUIXEU LA REPRESENTACIÓ AXONOMÈTRICA RESPECTE ALS EIXOS PROPOSATS."

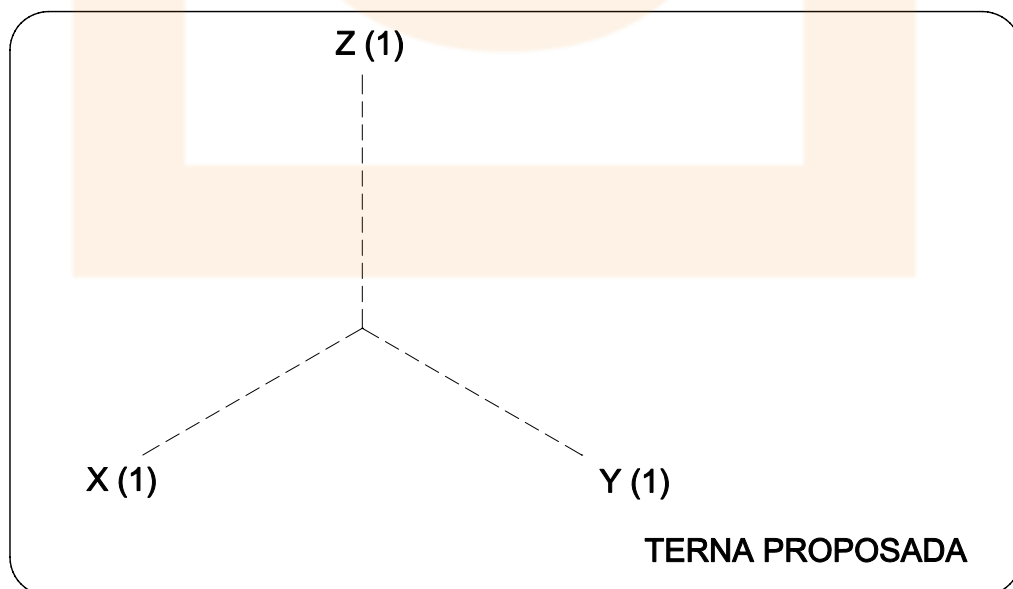
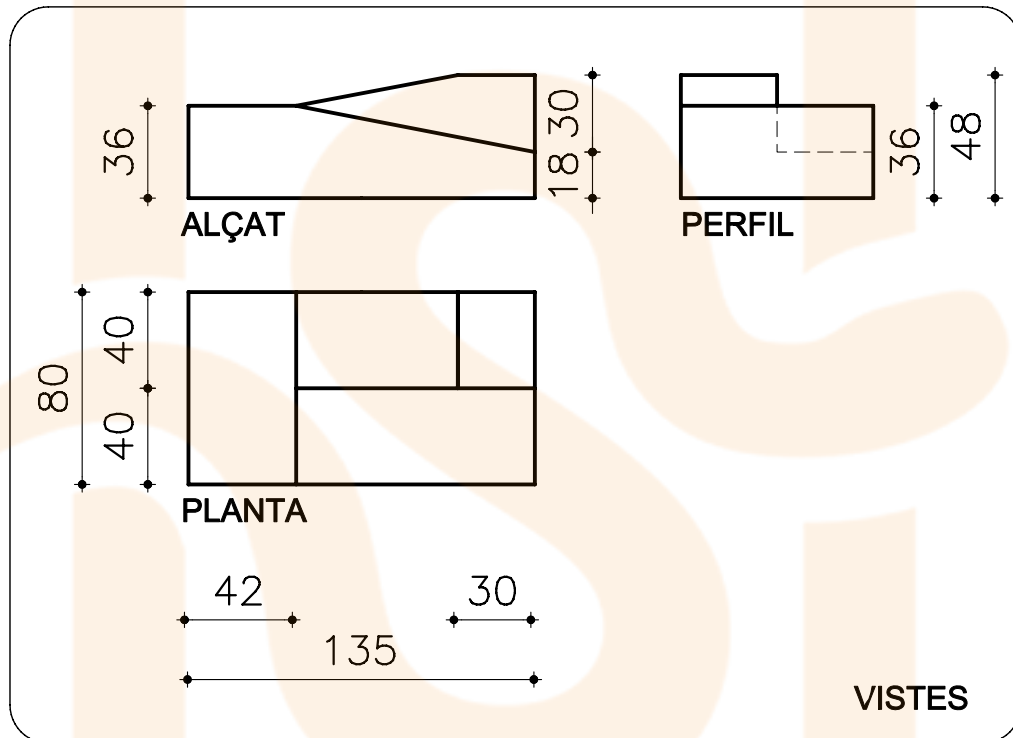

# PERSPECTIVA AXONOMÈTRICA

# 5

1. DEFINIREM ELS EIXOS A LES VISTES.

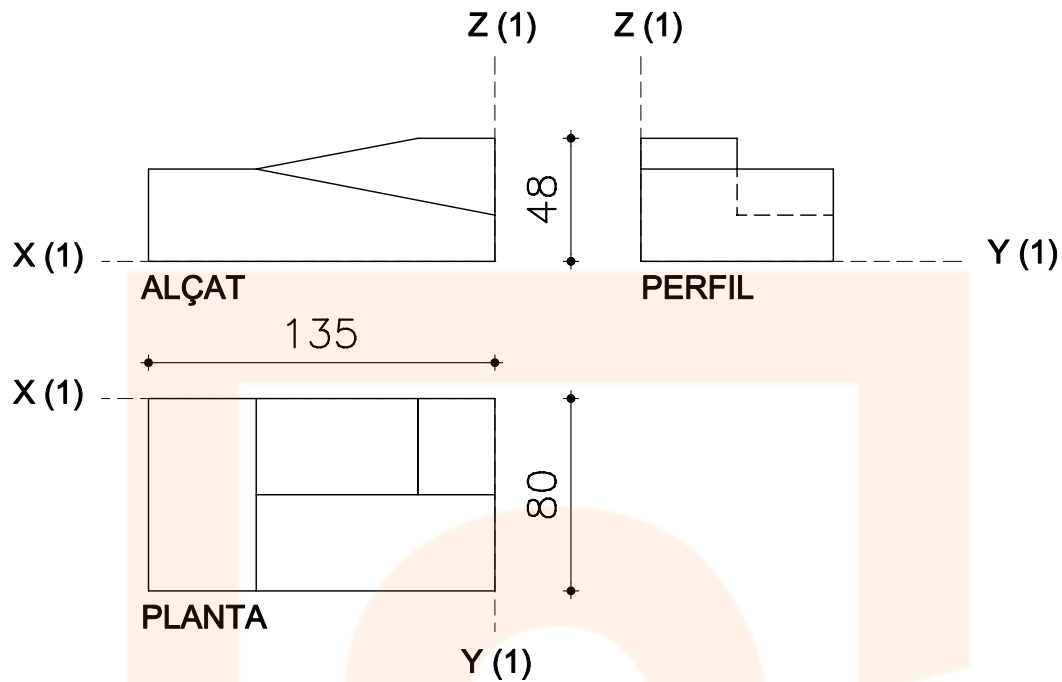

2. COMENÇEM A "ENCAIXAR" ELS CONTORNS DE LA FIGURA SOBRE ELS EIXOS AXONOMÈTRICS.

TRASLLADEM LES MESURES DEL DIÈDRIC SOBRE ELS EIXOS. NOMÉS ES POT MESURAR SOBRE ELS EIXOS.

LES PARAL·LELES A LA REALITAT, ES REPRESENTEN TAMBÉ PARAL·LELES A LA PERSPECTIVA AXONOMÈTRICA.

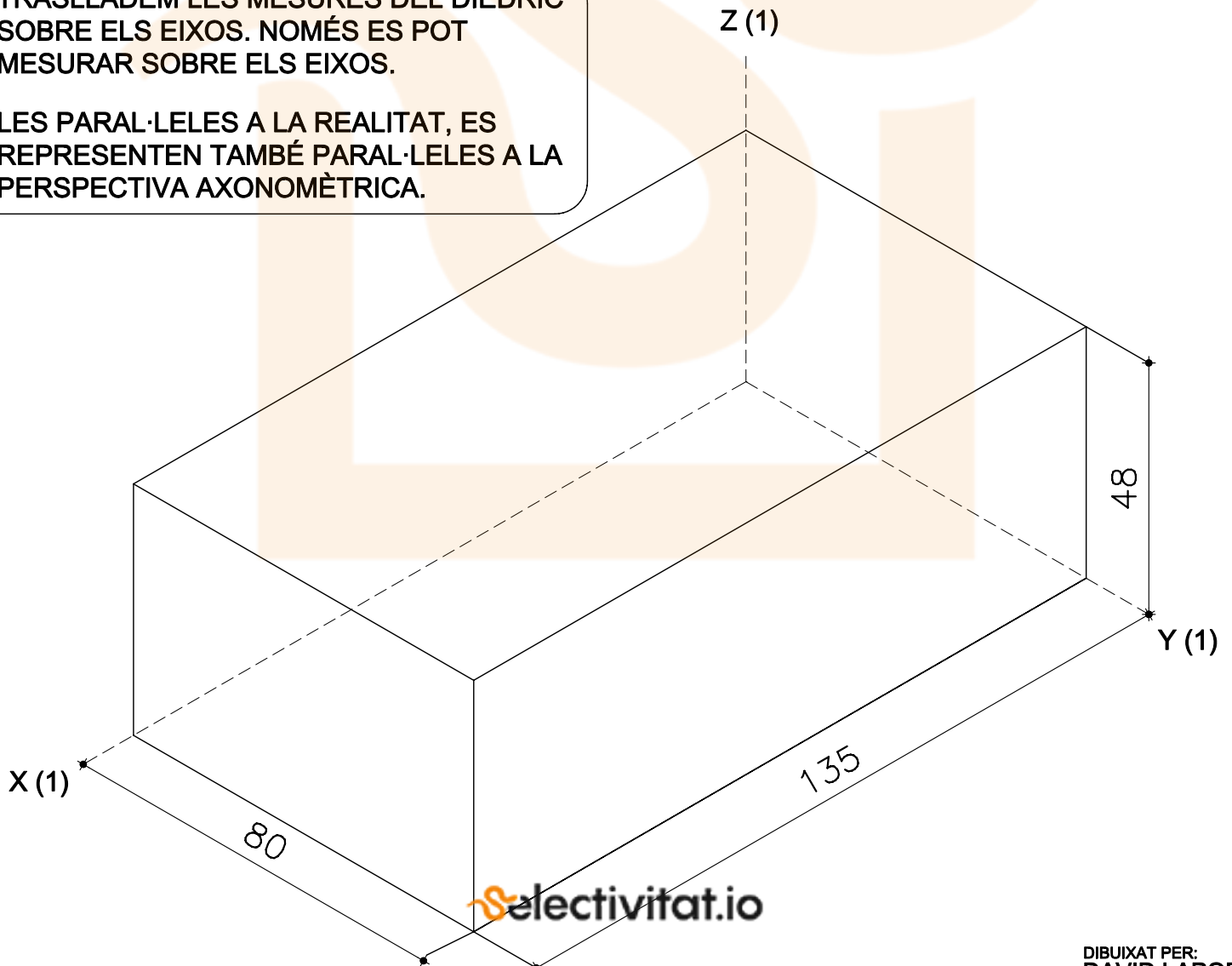

# PERSPECTIVA AXONOMÈTRICA

# 6

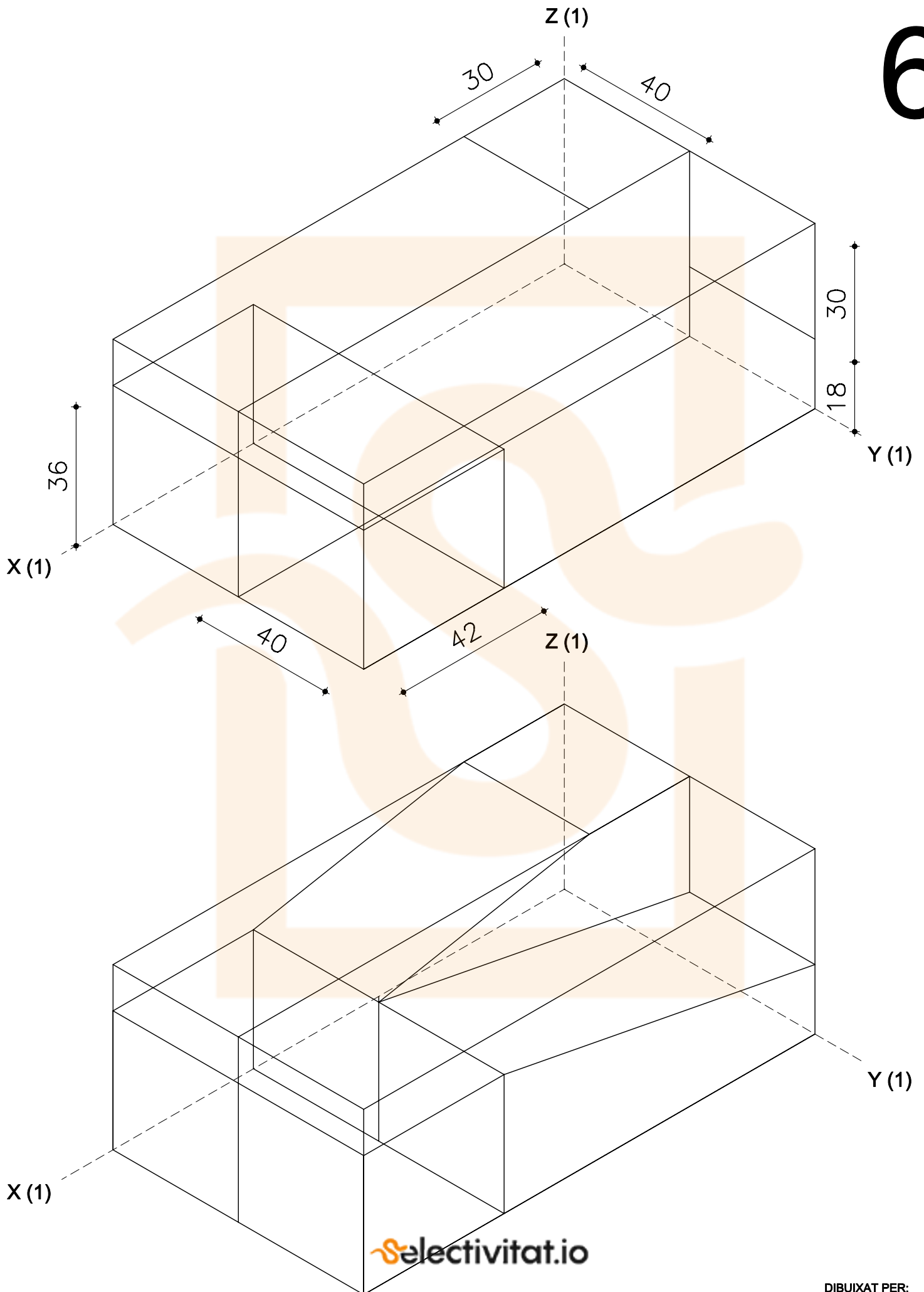

## 3. DEFINIM ELS CONTORNS.

# 7

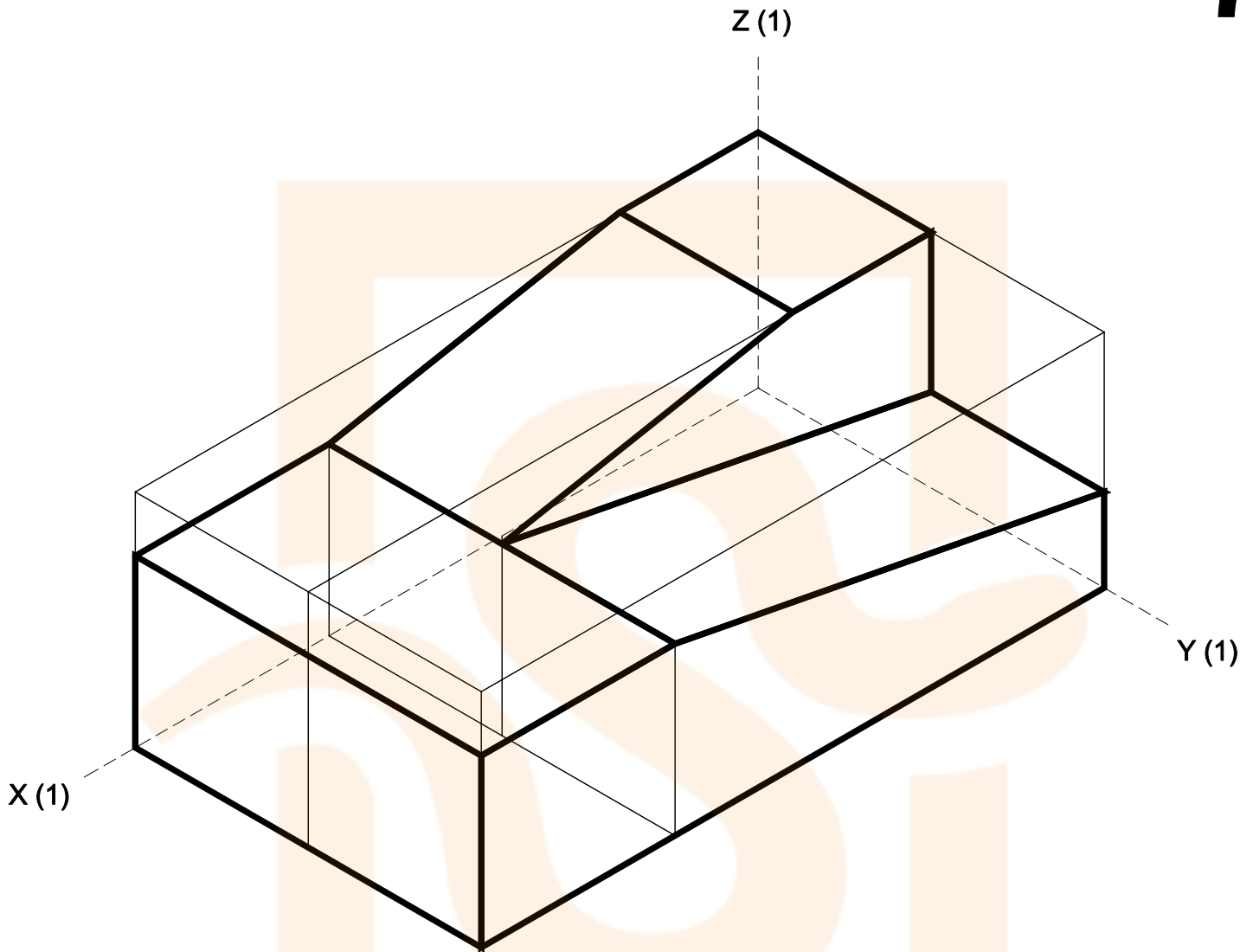

### RECORDEU:

CADA EIX TÉ UN COEFICIENT DE REDUCCIÓ QUE MODIFICA LES MESURES DE LA REALITAT. S'EXPRESSA ENTRE PARENÈSIS AL COSTAT DE LA LLETRA.

LES PARAL·LELES EN LA REALITAT SÓN PARAL·LELES EN AXONOMETRIA.

NOMÉS PODEM MESURAR EN LA DIRECCIÓ DELS EIXOS.

ÉS MOLT ÚTIL COMENÇAR PER LA "CAIXA" DEL CONTORN I ANAR DEFININT DETALLS.